



TRITURATORE PROFESSIONALE ZELTRA



Taglio massimo
11 cm



Anche per taglio di
materiale fibroso
come la potatura di
palma

Zeltra è un cippatore a disco ideale per chi cerca una macchina maneggevole e compatta, professionale e in grado di produrre anche un cippato raffinato e di piccole dimensioni, come quello che richiede la maggior parte delle caldaie a cippato



Anche con scarico
fino a 2380 mm

Macchine fatte per durare nel tempo



www.agrinova-italia.it

Zeltra è una macchina molto affidabile facile da usare e altrettanto facile da mantenere.

PUNTI DI FORZA



Taglio massimo con questo modello

11 cm



Zeltra può essere equipaggiato con un particolare **setaccio** che consente di graduire il materiale triturato in uscita per poter ottenere un cippato delle dimensioni ideali ai fini dell'alimentazione di molti tipi di caldaie a biomasse



VERSIONI DISPONIBILI:

- a motore indipendente (Benzina - Elettrico)
- per trattore



SISTEMA DI MOVIMENTAZIONE:

- su 4 ruote (due sterzanti)



DISPOSITIVO DI TAGLIO CON COLTELLI A LUNGA DURATA



IMBALLO ZELTRA

- 1 scatola su pallet: 150x105x210 cm

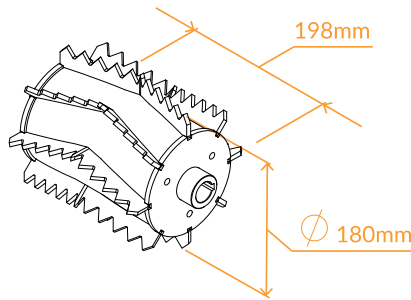

Lama lunghezza 21 cm spessore 10 mm

Inserimento facilitato della potatura con rullo idraulico:

Si tratta di un rullo dentato in acciaio del diametro di 180 mm posto alla fine della tramoggia di carico e subito prima del sistema di taglio. La sua funzione è quella di trascinare il materiale da tritare dalla tramoggia di carico al sistema di taglio.

Opzione "ANTI-STRESS" :

Il sistema antistress è un dispositivo che ha lo scopo di preservare il motore da eccessivi stress originati dal taglio di materiale molto duro o grosso di diametro la cui lavorazione assorbe molta potenza. Il sistema antistress include il contatore parziale o totale integrato.

Bocca di carico:

L'ampia bocca di carico che si mantiene larga fino al punto di taglio, consente un'agevole triturazione del materiale particolarmente frondoso (potature d'ulivo, ramaglia di abete...)

Dimensione tramoggia:

700 x 550 mm all'imbocco
206 x 180 mm nella zona di taglio

Sistema di taglio:

Sistema di lavoro composto da un disco di 60 cm di diametro e di 20 mm di spessore. Frontalmente sono montate due lame che creano un taglio preciso ed omogeneo del materiale da tritare. Nella parte posteriore sono montate quattro pale radiali che creano una abbondante ventilazione e permettono di scaricare fino a 2,25 mt di altezza. Le grandi dimensioni del disco e delle lame garantiscono elevate velocità di taglio e bassi giri. Il cippato che si ottiene è raffinato e di dimensioni omogenee, senza che sia necessario l'inserimento di materiali aggiuntivi.

Facilità di manutenzione del sistema di taglio:

Uno sportello apribile posto sulla parte superiore dell'alloggiamento di taglio, consente di accedere velocemente al sistema di taglio, minimizzando i tempi di intervento e consentendo all'operatore di lavorare comodamente e in sicurezza.

Zeltra in posizione manutenzione sistema di taglio



Dispositivo di taglio : diametro 60 cm - spessore 2 cm



DETTAGLI TECNICI

SISTEMA DI TAGLIO A DISCO

A DISCO

Disc cutting system

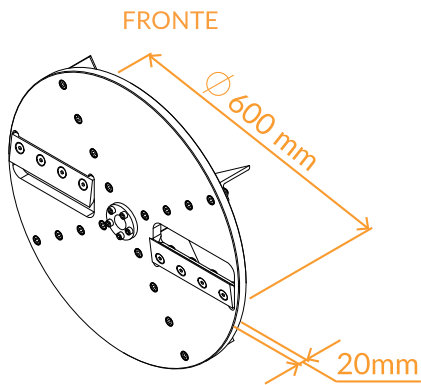

RETRO

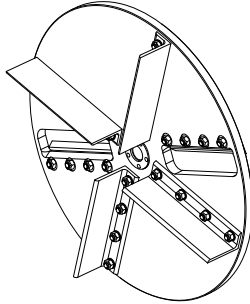

RULLO ALIMENTAZIONE

ALIMENTAZIONE

Hydraulic feeding roller

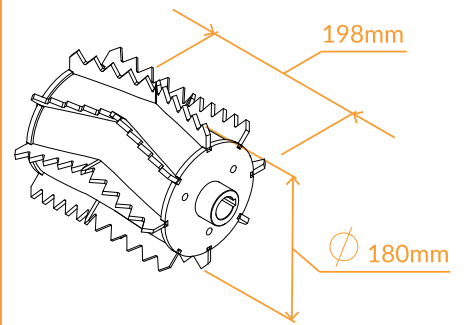

TRASMISSIONE A DOPPIA CINGHIA CON FRIZIONE CENTRIFUGA

Double belt transmission system with centrifugal clutch

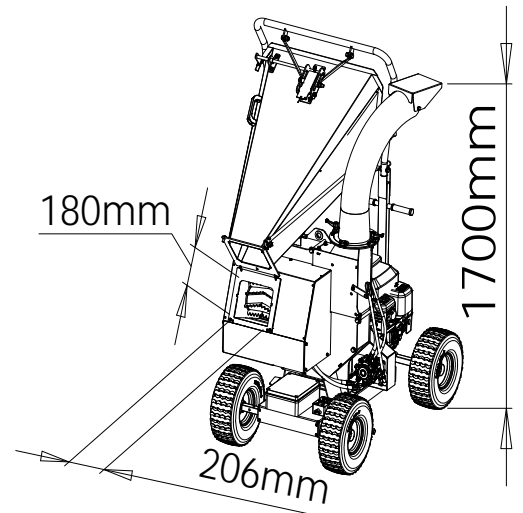
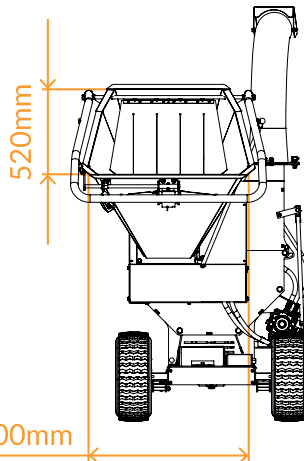
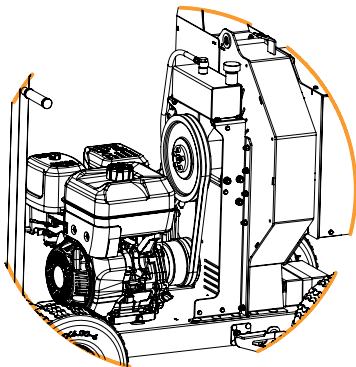

Foldable infeed hopper

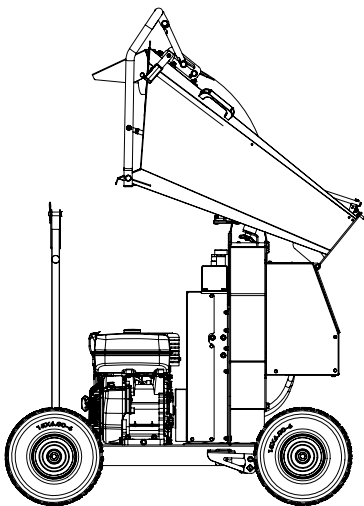

OPTIONAL SETACCIO

Sieve

Sieve

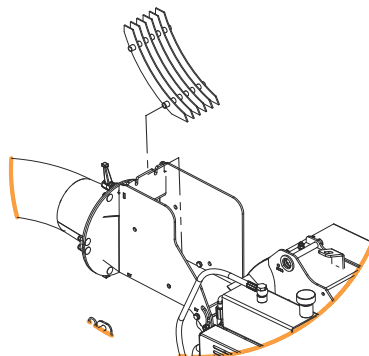

OPTIONAL cod. BIO9060

CURVA SCARICO ALTA

Higher discharge

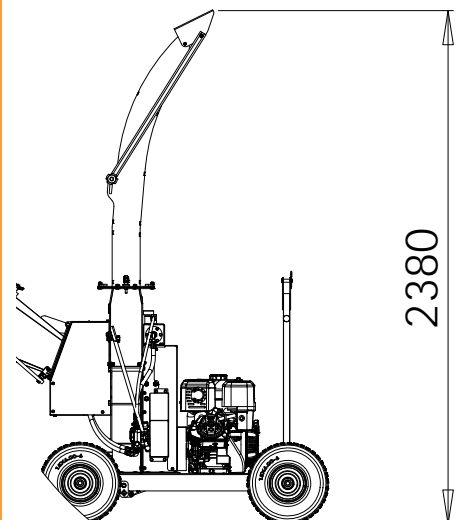

Prodotti

	ZL550-H	ZL550-B2	ZL550-B2-AS	ZL550-B3-AS
TAGLIO FINO A	90 mm	90 mm	110 mm	110 mm
Motore	Honda GX390 13 HP	B&S 2100 13 HP	B&S 2100 13 HP	B&S Vanguard 18 CV
Con ANTISTRESS	non disponibile	non disponibile	disponibile	disponibile
Avviamento	autoavvolgente	autoavvolgente (o elettrico opzionale)	elettrico	elettrico
Trasmissione motore-massa di taglio	con frizione centrifuga e 2 cinghie trapezoidali	con frizione centrifuga e 2 cinghie trapezoidali	con frizione centrifuga e 2 cinghie trapezoidali	con frizione centrifuga e 2 cinghie trapezoidali
Rullo di alimentazione idraulica	si - diametro 180 mm	si - diametro 180 mm	si - diametro 180 mm	si - diametro 180 mm
Tubo di scarico rotante	si - 360°	si - 360°	si - 360°	si - 360°
Sistema di taglio	a disco diametro 600 e spessore 20 mm + 2 lame	a disco diametro 600 e spessore 20 mm + 2 lame	a disco diametro 600 e spessore 20 mm + 2 lame	a disco diametro 600 e spessore 20 mm + 2 lame
Materiale Lame	temperate a cuore HRC 54-56	temperate a cuore HRC 54-56	temperate a cuore HRC 54-56	temperate a cuore HRC 54-56
Dimensioni massime imboccatura tramoggia	mm 700 larghezza - 550 altezza	mm 700 larghezza - 550 altezza	mm 700 larghezza - 550 altezza	mm 700 larghezza - 550 altezza
Dimensioni tramoggia sul punto di taglio	mm 206 larghezza - 108 altezza	mm 206 larghezza - 108 altezza	mm 206 larghezza - 108 altezza	mm 206 larghezza - 108 altezza
Setaccio per regolare triturazione	si	si	si	si
Ruote	4 pneumatiche tipo 15*600-6	4 pneumatiche tipo 15*600-6	4 pneumatiche tipo 15*600-6	4 pneumatiche tipo 15*600-6
Peso kg	300	300	300	300
Imballo cm	1 scatola sopra un pallet 145 x 105 x h 210	1 scatola sopra un pallet 145 x 105 x h 210	1 scatola sopra un pallet 145 x 105 x h 210	1 scatola sopra un pallet 145 x 105 x h 210

	ZL550-T	ZL550-T-AS
TAGLIO FINO A	85-110 (a seconda del tipo di trattore utilizzato)	85-110 (a seconda del tipo di trattore utilizzato)
Motore	per trattori a partire da 22 hp	per trattori a partire da 22 hp
Con ANTISTRESS	non disponibile	disponibile
Avviamento	/	/
Trasmissione motore-massa di taglio	a 2 cinghie, con moltiplicatore 1:7	a 2 cinghie, con moltiplicatore 1:7
Rullo di alimentazione idraulica	si - diametro 180 mm	si - diametro 180 mm
Tubo di scarico rotante	si - 360°	si - 360°
Sistema di taglio	a disco diametro 600 e spessore 20 mm + 2 lame	a disco diametro 600 e spessore 20 mm + 2 lame
Materiale Lame	temperate a cuore HRC 54-56	temperate a cuore HRC 54-56
Dimensioni massime imboccatura tramoggia	mm 700 larghezza - 550 altezza	mm 700 larghezza - 550 altezza
Dimensioni tramoggia sul punto di taglio	mm 206 larghezza - 108 altezza	mm 206 larghezza - 108 altezza
Setaccio per regolare triturazione	si	si
Ruote	no	no
Peso kg	215	215
Imballo cm	1 scatola sopra un pallet 145 x 105 x h 210	1 scatola sopra un pallet 145 x 105 x h 210



Indirizzo Via XXIV Maggio, 26
35010 Curtarolo (PD) - Italy
Sito www.agrinova-italia.it
E-mail agrinova@agrinova-italia.it
Telefono +39 049 5742645
Fax +39 049 5742646



CLICCA "MI PIACE" SULLA PAGINA
"AGRINOVA GARDEN EQUIPMENT"



COLLEGATI SU "AGRINOVA GARDEN EQUIPMENT" PER
VEDERE LA PRESENTAZIONE DEI NOSTRI PRODOTTI